

KLEBEFITTINGE

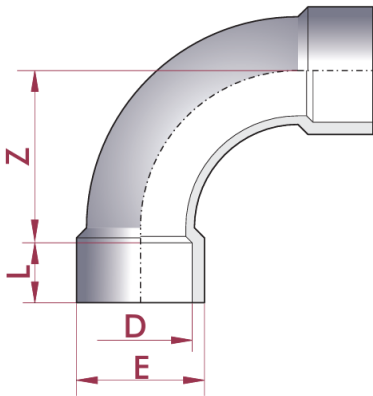

PVC-BOGEN 90°, SPRITZGUSS, TYP C

PVC-BOGEN 90°, SPRITZGUSS BIETET EINE ZUVERLÄSSIGE LÖSUNG FÜR DIE EINFACHE UND EFFEKTIVE UMLENKUNG VON PVC-ROHREN. DIESE HOCHWERTIGE KOMPONENTE IST IDEAL FÜR VERSCHIEDENE ANWENDUNGEN UND GEWÄHRLEISTET EINE SICHERE UND STABILE VERBINDUNG.

EIGENSCHAFTEN:

- KLEBEMUFFE X KLEBEMUFFE
- BETRIEBSTEMPERATUR 0° C BIS 60 °C
- FÜR INNEN & AUSSENBEREICH EINSETZBAR
- UV-BESTÄNDIG (MECHANISCH)
- BESTÄNDIG GEGEN SÄUREN, WASSER, SALZWASSER, ÖLE UND CHLOR
- FÜR DRUCK- UND SAUGLEITUNGEN GEEIGNET
- HOHE ABRIEBFESTIGKEIT

| Art.-Nr. | Dimension | PN | d | DN | L | Z | E | VPE |
|----------|------------|----|----|----|----|-----|----|-----|
| 7004830M | 20 x 20 mm | 16 | 20 | 15 | 16 | 40 | 27 | 60 |
| 7004831M | 25 x 25 mm | 16 | 25 | 20 | 19 | 50 | 33 | 40 |
| 7004832M | 32 x 32 mm | 16 | 32 | 25 | 22 | 64 | 41 | 24 |
| 7004833M | 40 x 40 mm | 16 | 40 | 63 | 26 | 80 | 50 | 25 |
| 7004834M | 50 x 50 mm | 16 | 50 | 40 | 31 | 100 | 61 | 30 |

ANGABEN IN MM

Technische Änderungen und Druckfehler vorbehalten. Sämtliche Abbildungen sind Symbolbilder.
 Eine Verbindlichkeit kann daraus nicht hergeleitet werden. Wir übernehmen keine Haftung für Schäden aus unsachgemäßer Anwendung.