

Poolreinigungsroboter LIBERTY

LIBERTY™ 600

Original-Benutzerhandbuch



LIBERTY 600

Kabelloser Poolreinigungsroboter

Bedienungsanleitung

Inhalt

Sicherheitsanweisungen

1. Erste Schritte	5
1.1 Was ist in der Box enthalten?	5
1.2 Erstmalige Verwendung	5
1.3 Entfernen des Roboters aus dem Schwimmbecken	6
1.4 Reinigung des Filterkorbs.....	6
1.5 Merkmale und Indikationen.....	7
1.6 Ladeempfehlungen.....	8
2. Spezifikationen	8
2.1 Roboter.....	8
2.2 Wasserbedingungen	8
2.3 Akku-Ladegerät.....	8
3. Stufen-Jet-Reinigung	9
4. Periodische Reinigung	9
4.1 Reinigung des Laufrads und des Stufen-Jets.....	10
5. Benutzerhandbuch der Maytronics One™ App	11
5.1 Erste Schritte mit der Maytronics One™ App.....	11
6. Aktivieren Sie den Poolreiniger mit Ihrem Mobiltelefon	11
6.1 Funktionen der Maytronics One™ App.....	11
6.2 Wählen Sie die bevorzugte Homing-Wand	12
7. Fehlerbehebung in der Maytronics One™ App	12
8. Fehlerbehebung des Poolreinigungsroboter	13
9. Lagerung außerhalb der Saison	14
10. Kontakt zum Maytronics-Kundendienst	14

Lesen und befolgen Sie alle **ANWEISUNGEN**

Bitte beachten Sie dringend die folgenden **WARNUNGEN:**



1. Wenn das Ladegerät beschädigt ist, z. B. wenn es ins Wasser gefallen ist, trennen Sie es schnell und sicher von der Steckdose. Verwenden Sie kein beschädigtes Ladegerät.
2. Entnehmen Sie den Poolroboter aus dem Pool, bevor Personen den Pool betreten.
3. Wenn Sie den Poolreinigungsroboter untersuchen, stellen Sie sicher, dass der Roboter AUSgeschaltet ist.
4. Laden Sie die Batterie nur im Temperaturbereich zwischen 6°C und 35°C.
5. Bewahren Sie den Poolroboter außerhalb der Reichweite von Kindern und Personen mit eingeschränkten körperlichen oder psychischen Fähigkeiten oder Personen ohne Erfahrung und Wissen auf, außer sie werden beaufsichtigt oder instruiert. Die Reinigung und Wartung darf nicht von Kindern durchgeführt werden.
6. Nutzen Sie ausschließlich das originale Ladegerät.
7. Das Ladegerät muss über einen Fehlerschutzstromschalter mit einem Nennfehlerstrom von höchstens 30 mA versorgt werden.
8. Es darf immer nur ein Original-Netzkabel verwendet werden. Wenn das Kabel beschädigt ist, verwenden Sie das Ladegerät nicht mehr und wenden Sie sich für eine Reparatur an unseren Kundendienst. Verwenden Sie kein Verlängerungskabel, um das Ladegerät an das Stromnetz anzuschließen. Sorgen Sie für eine geeignete Steckdose.
9. Nutzen Sie den Poolroboter und/oder die Batterie NICHT, wenn der Poolroboter und/oder sein Akku mechanisch beschädigt sind.
10. Um die Gefahr von Feuer und Verbrennungen zu vermeiden, dürfen Sie das Batteriegehäuse NICHT öffnen, zerdrücken, erhitzen oder verbrennen.

Bitte stellen Sie sicher, dass die folgenden

VORSICHTSMASSNAHMEN eingehalten werden:



1. Zum weiteren Schutz vor einem möglichen Stromschlag sollte das Netzteil mindestens 11 cm über dem Boden angebracht werden.
2. Stellen Sie das Ladegerät während des Betriebs mindestens 3m vom Poolrand entfernt auf.
3. Wenn Sie das Laufrad reinigen, schließen Sie das Ladegerät an und verwenden Sie das Laufrad-Sicherheitswerkzeug. Siehe Abschnitt 4.1.
4. Halten Sie Ihre Hände vom Impeller-Motor und den Antriebsriemen entfernt, um Verletzungen zu vermeiden.
5. Achten Sie beim Anheben des Poolroboters darauf, sich nicht Ihren Rücken zu verletzen.
6. Benutzen Sie den Poolroboter nicht, wenn Sie dem Poolwasser ein flüssiges Flockungsmittel oder ein anderes Klärmittel zugesetzt haben. Diese Substanzen verstopfen und beschädigen die Filter des Roboters.

SICHERHEITSANWEISUNGEN



Die Lithium-Ion-Batterie in diesem Produkt ist nicht austauschbar. Sie sollte durch zertifizierte Elektronik-Recycler recycelt werden. Batterien dürfen NICHT in den Müll geworfen oder in kommunalen Recycling-Tonnen entsorgt werden. Nehmen Sie den Akku nicht auseinander.



Gefahr durch Laufradschaufeln



WARNUNGEN



Lesen Sie vor Wartungsarbeiten die Bedienungsanleitung

Dieses Produkt entspricht der EU-Richtlinien 2014/35/EU, 2014/53/EU, 2014/30/EU, RoHS und REACH. Für vollständige Informationen kontaktieren Sie uns bitte unter www.maytronics.com/de-de/support/contact-us und fordern Sie die EU-Konformitätserklärung an.

BEWAHREN SIE DIESE ANWEISUNGEN SORGFÄLTIG AUF

1. ERSTE SCHRITTE

1.1 Was ist in der Box enthalten?

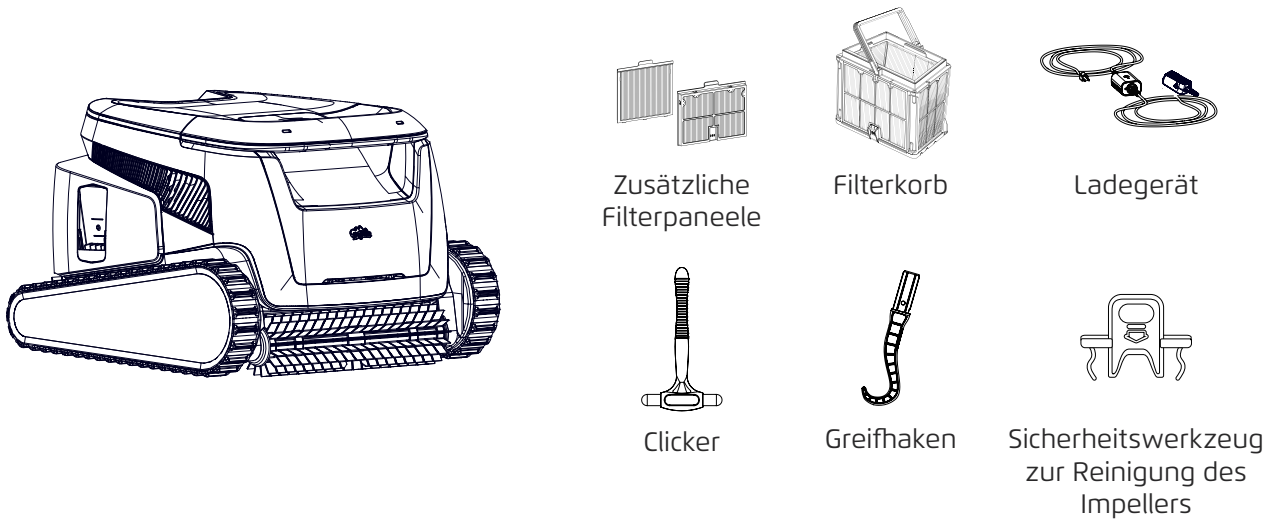

1.2 Erstmalige Verwendung

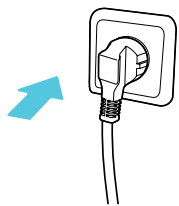

1. Stecken Sie das Ladegerät in die Steckdose.

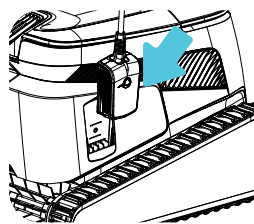

2. Schließen Sie das Ladegerät an den Roboter an.

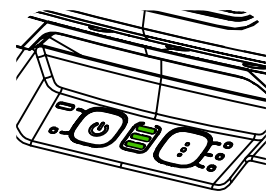

3. Laden Sie die Batterie auf 100 % (3 grüne Balken).

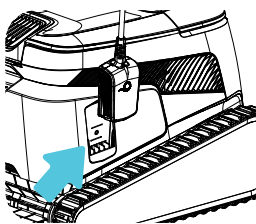

4. Trennen Sie das Ladegerät vom Stromnetz.

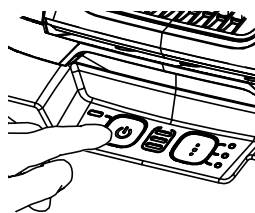

5. Drücken Sie die Ein-/Aus-Taste.

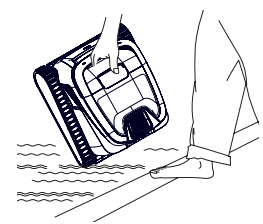

6. Setzen Sie den Roboter in das Schwimmbecken. Er beginnt innerhalb von 30 Sekunden mit der Reinigung.

1.3 Entfernen des Roboters aus dem Schwimmbecken

ClickUp™

Nach dem Reinigungszyklus schütteln Sie den Clicker für mehr als 3 - 5 Sekunden im Wasser, und der Roboter klettert die bevorzugte Wand hinauf. Befindet sich der LIBERTY in einem Zyklus, schütteln Sie den Clicker für 3 Sekunden, um den Zyklus zu stoppen.

Schütteln Sie ihn erneut, und der Roboter wird die Wand hinaufklettern, damit Sie ihn herausnehmen können. Diese Funktion hat ausreichend Batterie für einen Standby-Betrieb von bis zu 14 Tagen.

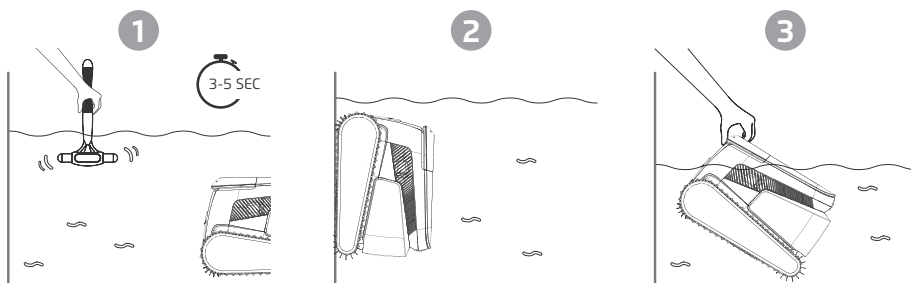

Bitte beachten Sie: Die Verwendung des Clickers im **Eco-Modus**, um den Roboter aus dem Schwimmbecken zu entfernen, bricht geplante Zyklen ab. Starten Sie den **Eco-Modus** erneut, bevor Sie den Roboter zurück ins Schwimmbecken setzen.

Greifhaken - Ziehen Sie den Roboter bis zur Wasserlinie und greifen Sie ihn mit der Hand, um ihn aus dem Wasser zu heben.

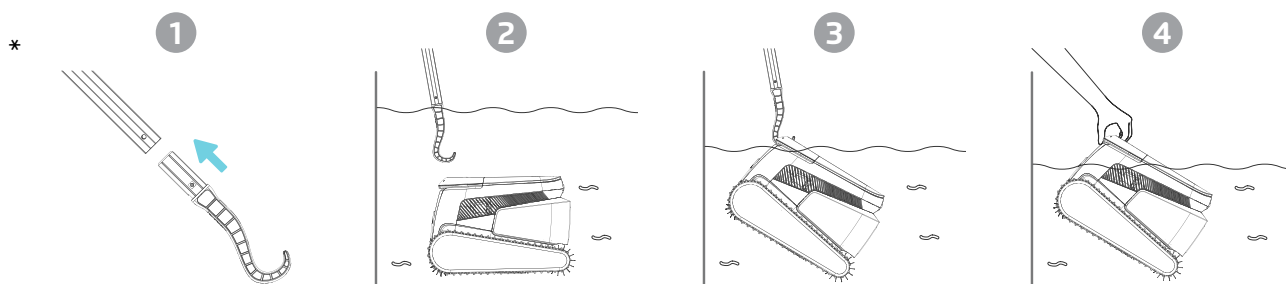

* Standardstiel; nicht enthalten

1.4 Reinigung des Filterkorbs

Um zu verhindern, dass Ablagerungen auf dem Filter aushärten, empfehlen wir dringend, den Filter sofort nach dem Herausnehmen des Roboters aus dem Schwimmbecken kurz zu spülen.

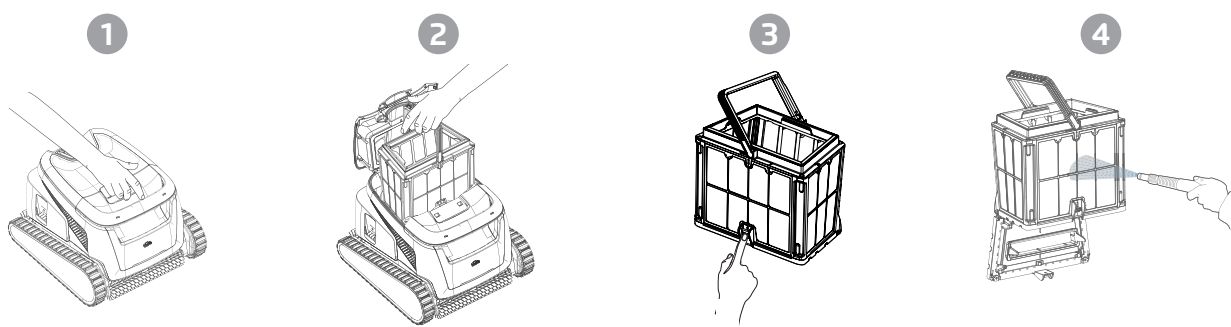

Verwenden Sie die ultrafeinen Filterpaneele für gründlichere, aber kürzere Reinigungszyklen. Die feinen (durchsichtigen) Filterplatten fangen grobe Verschmutzungen wie Blätter und Sand auf. Sie benötigen weniger Energie, um das Wasser durchzuleiten. Die ultra-feinen (undurchsichtigen, gewellten) Platten fangen ultra-feine Partikel wie Schlamm und winzige Teilchen auf. Sie reinigen das Wasser besser, verbrauchen jedoch mehr Energie, um das Wasser zu fördern, was die Reinigungszyklen verkürzt.

1.5 Merkmale und Indikationen

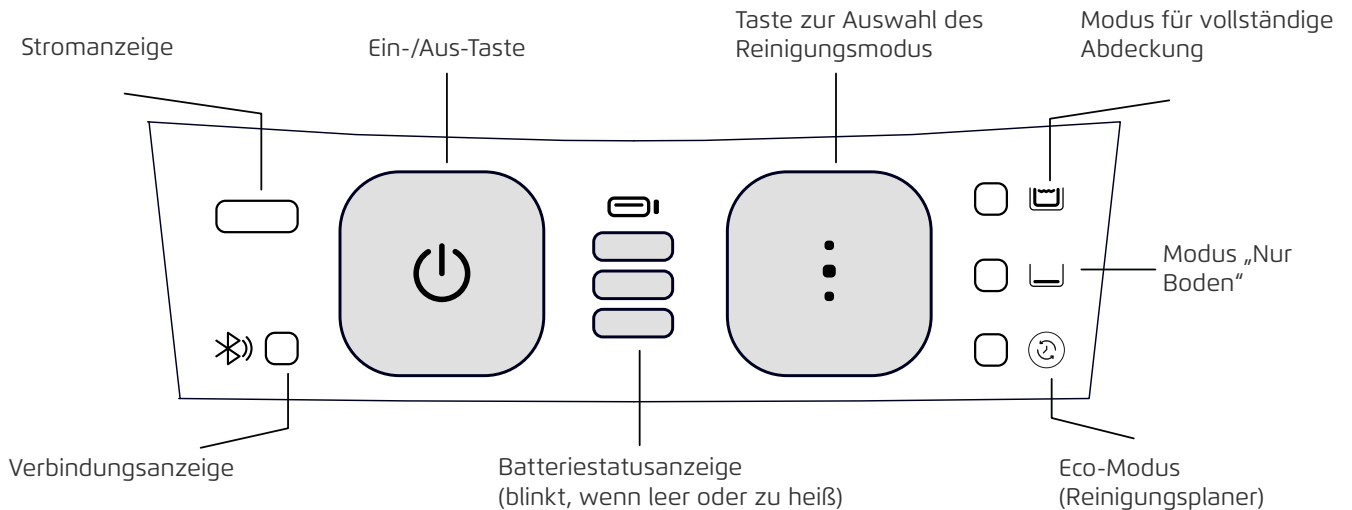

Auswahl des Reinigungsmodus

Verwenden Sie die Taste für den Reinigungsmodus, um einfach zwischen drei Modi zu wählen. Der gewählte Modus bleibt aktiv, bis Sie ihn ändern.

1. Drücken Sie die Ein-/Aus-Taste, bis die LED aufleuchtet.
2. Drücken Sie die Taste zur Auswahl des Reinigungsmodus, um Ihren bevorzugten Modus auszuwählen:

Modus für vollständige Abdeckung: Reinigt den Boden, die Wände, die Wasserlinie, die Stufen und die Sonnenterrassen ab einer Tiefe von mindestens 32 cm für 3 Stunden.

Modus „Nur Boden“: Reinigt ausschließlich den Boden der Schwimmbecken für 3 Stunden.



Eco-Modus (Reinigungsplaner)

Mehrere kürzere Zyklen mit einer einzigen Akkuladung. Der Eco-Modus kann Ihren Pool bis zu 2 Wochen lang sauber halten. Die Voreinstellung ist drei 1-stündige Zyklen alle drei Tage für eine Woche. Um ihn an Ihre Bedürfnisse anzupassen, gibt es weitere Programmieroptionen in der mobilen App Maytronics One™.



Homing-Wand

Der LIBERTY 600 wählt standardmäßig eine bevorzugte Wand aus, an der er am Ende eines Reinigungszyklus parkt, auch zwischen den Zyklen im Eco-Modus. Sie können die bevorzugte Wand in der App ändern.



Treppenstrahlreinigung

Der LIBERTY 600 sorgt für maximale Reinigungsabdeckung, indem er automatisch Stufen und flaches Wasser erkennt und effektiv reinigt. Dies geschieht sowohl im Modus "Vollabdeckung" als auch in der Standard-Einstellung des Eco-Modus.



Maytronics One™ Mobile App

Sie können die Einstellungen des Roboters anpassen, wie z. B. die Zeitpläne für den Eco-Modus oder das Parken an der gewünschten Wand. Du kannst auch den Batteriestatus überprüfen, den letzten Reinigungszyklus anzeigen, Probleme beheben und Zubehör oder Ersatzteile bestellen. Laden Sie die App herunter, registrieren Sie sich und folgen Sie den Anweisungen der App, um Ihren Roboter zu koppeln. Sie können den Roboter mit der App Maytronics One™ konfigurieren, während er sich außerhalb des Wassers befindet. Zum Koppeln: Aktivieren Sie Bluetooth® auf Ihrem Telefon. Drücken Sie die Ein-/Aus-Taste des Roboters für 3 Sekunden. Wählen Sie den Roboter aus der Liste der Bluetooth®-Verbindungen in den Einstellungen Ihres Telefons. Optional: Sie können sich auch über Wi-Fi® verbinden, um zusätzliche Funktionen wie Fernstatusüberprüfungen, automatische Updates und einen effizienteren Kundenservice zu nutzen.



android



Apple

1.6 Ladeempfehlungen

- Wir empfehlen, den Roboter unmittelbar nach dem Herausnehmen aus dem Wasser aufzuladen, damit er einsatzbereit ist, wenn Sie ihn benötigen.
- Wenn die Batterie schwach ist, blinkt die Batterieanzeige und signalisiert, dass sie aufgeladen werden muss.
- Laden Sie den Roboter an einem schattigen Ort auf, bis Sie 3 grüne Balken auf der Batterieanzeige sehen (bis zu 4,5 Stunden).
- Das Ladegerät ist spritzwassergeschützt, aber starke Wasserströme, wie z. B. starker Regen oder ein Wasserstrahl aus dem Gartenschlauch, sowie das Eintauchen in Pfützen oder das Schwimmbecken können es beschädigen. Platzieren Sie das Ladegerät an einem geschützten Ort.
- Der Roboter kann im nassen Zustand aufgeladen werden, nachdem er aus dem Schwimmbecken entfernt wurde. Achten Sie jedoch darauf, dass das Ladegerät nicht ins Wasser fällt.

2. SPEZIFIKATIONEN

2.1 Roboter

Wassertiefenbereich: 0,4 m - 3 m

Motorschutz: IPX8

Batterie: Lithium-Ionen | 9600mAh | 25,5Vdc | 245,28Wh

Funkkommunikation:

Bluetooth® 5.0 - 2402-2480 MHz - Maximale Leistung 2,1 mW

Wi-Fi® - 2412-2484 MHz - Maximale Leistung 99mW

2.2 Wasserbedingungen

Verwenden Sie den Poolreiniger nur unter den folgenden Wasserbedingungen:

- Chlor: maximal 4 ppm
- pH-Wert: 7,0 – 7,8
- Temperatur: 5°C – 35°C
- NaCl: maximal 5000 ppm

2.3 Akku-Ladegerät

- Schutz: IP55 Spritzwassergeschützt - Nicht eintauchen oder starkem Wasserstrahl oder starkem Regen aussetzen.
- Ausgang: 34 VDC

3. STUFEN-JET-REINIGUNG

Treppenreinigung

Der LIBERTY 600 maximiert die Reinigungsabdeckung, indem er Treppen und flache oder Sonnenplattformen erkennt und effektiv reinigt. Dies erfolgt automatisch im Modus für vollständige Abdeckung sowie in den Eco-Modi für 1/2 Woche oder 1 Woche.

Der zweiwöchige Eco-Modus reinigt nur den Boden. Die Stufen werden nicht gereinigt.

4. PERIODISCHE REINIGUNG – ETWA EINMAL IM MONAT EMPFOHLEN

Zerlegen Sie die 2 ultrafeinen Filterpaneele des Filterkorbs, indem Sie folgende Schritte ausführen:

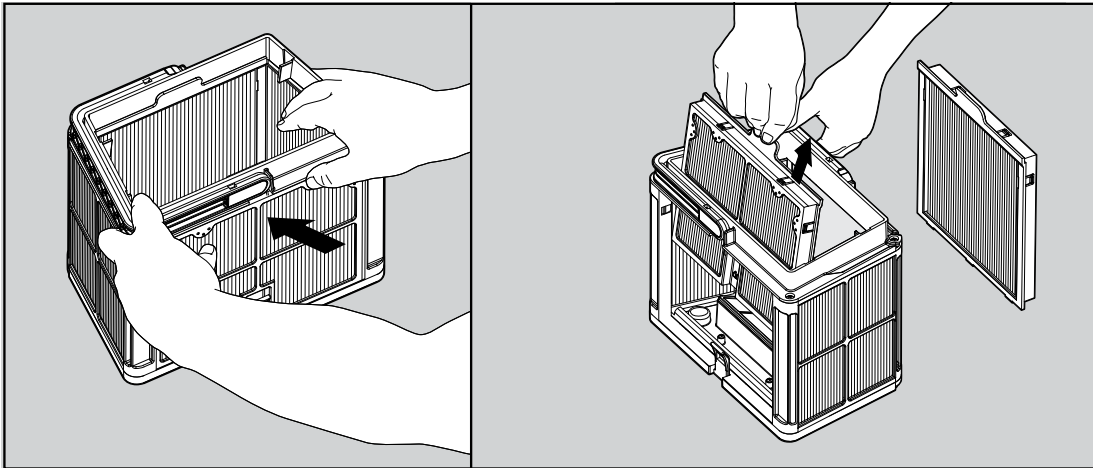

Zerlegen Sie die 2 Paneele mit Ihren Daumen.

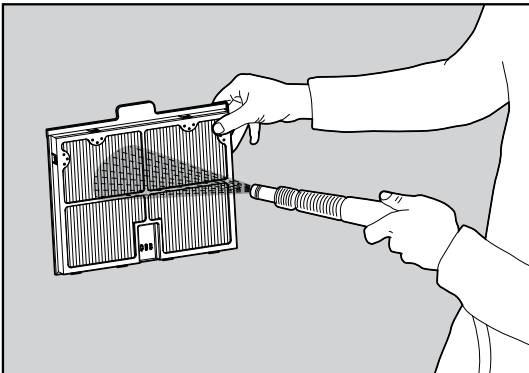

Reinigen Sie die Filterpaneele mit einem Wasserschlauch.

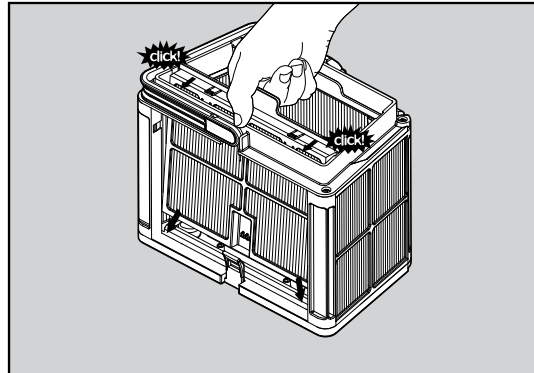

Setzen Sie die Filterpaneele wieder zusammen.

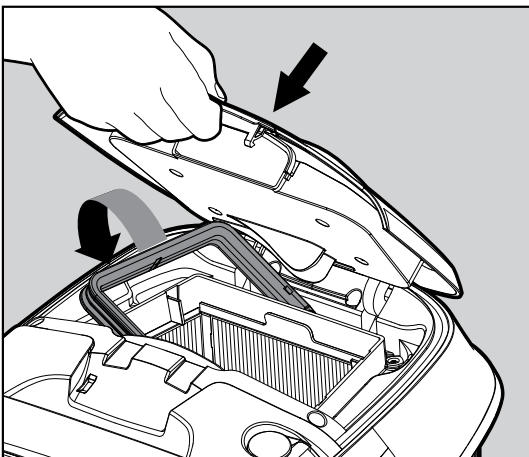

Setzen Sie den sauberen Filterkorb ein und schließen Sie den Filterdeckel.

4.1 Reinigung des Laufrads und des Stufen-Jets

Haare und andere Ablagerungen können sich im Impeller verfangen und die Leistung des Roboters beeinträchtigen. Reinigen Sie den Impeller regelmäßig, um die Leistung des Roboters zu verbessern.

ACHTUNG: Schließen Sie das Ladegerät an, um den Roboter auszuschalten, und setzen Sie das Sicherheitswerkzeug für die Impellerreinigung ein.

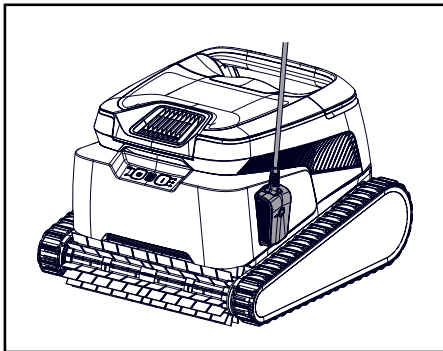

1. Um den Roboter auszuschalten, schließ ihn ans Ladegerät an. Halten Sie den Roboter während des gesamten Vorgangs ausgeschaltet.

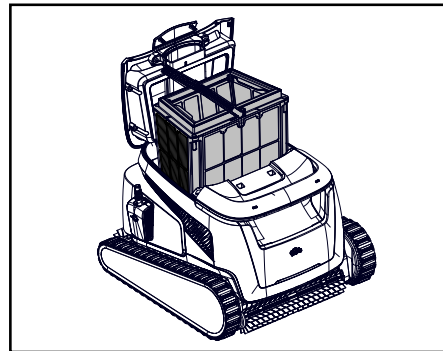

2. Öffnen Sie den Deckel und entfernen Sie den Filterkorb.

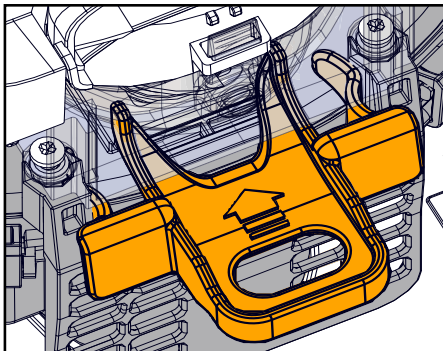

3. Setzen Sie das Sicherheitswerkzeug für den Impeller zwischen den durchsichtigen Kunststoff und oberhalb des schwarzen Motors ein.

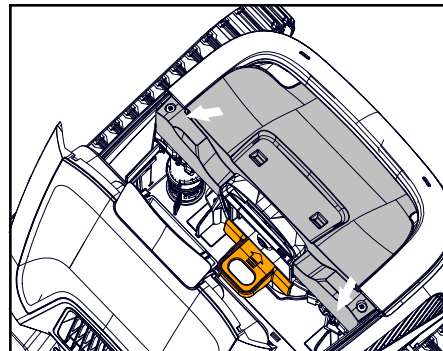

4. Entfernen Sie 2 Schrauben und nehmen Sie die Abdeckung ab.

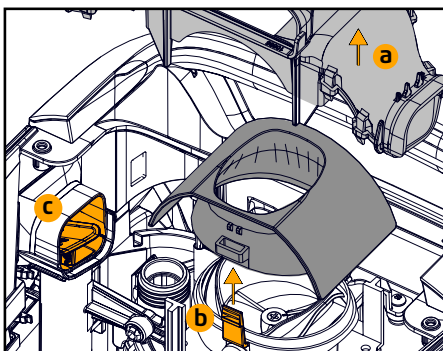

5. a. Entfernen Sie den Auspuffkrümmer.
b. Drücken Sie die beiden Laschen an den Seiten, um die Impeller-Abdeckung zu entfernen.
c. Überprüfen und reinigen Sie eventuelle Ablagerungen im Rohr des Stufenstrahls.

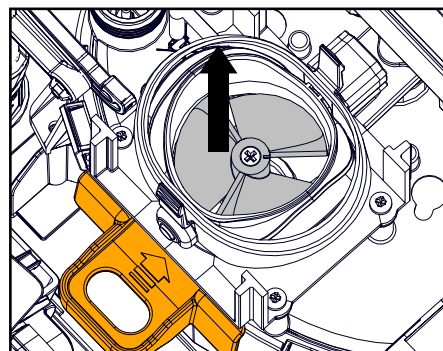

6. **Entfernen** Sie vorsichtig Haare und Ablagerungen. Verwenden Sie dazu eine Pinzette oder Zange. Die Impellerblätter sind scharf. Entfernen Sie bei Bedarf die Impellerschraube und heben Sie den Impeller vorsichtig, aber bestimmt, heraus, um die Ablagerungen zu reinigen.

7. **Setzen** Sie den Impeller, die Impellerabdeckung, den Auspuffkrümmer und die Abdeckung vorsichtig wieder ein. Achten Sie darauf, den Kunststoff nicht zu beschädigen, wenn Sie die Schrauben einsetzen.

8. Entfernen Sie das Sicherheitswerkzeug.

9. Setzen Sie den Filterkorb ein und schließen Sie den Deckel.

5. BENUTZERHANDBUCH DER Maytronics One™ APP

Funktionen der App: Sie können die Einstellungen des Roboters anpassen, wie z. B. Zeitpläne für den Eco-Modus und Homing, um den Roboter an Ihrer bevorzugten Wand zu parken. Du kannst auch den Batteriestatus überprüfen, den letzten Reinigungszyklus anzeigen, Probleme beheben und Zubehör oder Ersatzteile bestellen.

Verbindungsoptionen: Zuerst verbindet sich der Roboter über Bluetooth® mit Ihrem Telefon, danach über Wi-Fi® für zusätzliche Funktionen wie automatische Updates, besseren Kundenservice und Fernstatusprüfungen.

Bitte beachten Sie, dass die App den Roboter nicht steuern oder mit ihm kommunizieren kann, während er sich im Wasser befindet.

Um die Verbindung wiederherzustellen, nehmen Sie den Roboter aus dem Wasser und drücken Sie die Ein-/Aus-Taste oder schließen Sie das Ladegerät an.

5.1 Erste Schritte mit der Maytronics One™ App

1. Stellen Sie sicher, dass Bluetooth® auf Ihrem Smartphone aktiviert ist.
2. Laden Sie die App herunter.
3. Drücken und halten Sie die Ein-/Aus-Taste des Roboters für 3 Sekunden, um den Kopplungsvorgang zu starten.
4. Starten Sie die App, registrieren Sie sich und geben Sie den Bestätigungscode ein, der an Ihre E-Mail-Adresse gesendet wurde.
5. Folgen Sie den Anweisungen in der App, um die Verbindung über Bluetooth® herzustellen.
6. Verbinden Sie sich über Wi-Fi® für zusätzliche Funktionen.
7. Nach dem Herausnehmen aus dem Wasser können Sie die Verbindung zwischen Roboter und App wiederherstellen, indem Sie entweder die Ein-/Aus-Taste drücken oder das Ladegerät anschließen. Alternativ wird die Verbindung eine Stunde nach dem Herausnehmen des Roboters mit dem Clicker automatisch wiederhergestellt.
8. 1 Benutzer kann sich über Bluetooth® verbinden, aber bis zu 5 Benutzer können über Wi-Fi® eine Verbindung zum Roboter herstellen. Nicht relevante Benutzer können in den Einstellungen entfernt werden.

6. AKTIVIEREN SIE DEN POOLREINIGER MIT IHREM MOBILTELEFON

6.1 Funktionen der Maytronics One™ App



Starten des Poolreinigers über die App

Tippen Sie auf **Reinigung starten** und setzen Sie den Roboter ins Wasser. Sie erhalten eine Benachrichtigung, wenn der Reinigungszyklus beendet ist, falls Sie den Poolreiniger über die App starten.



Reinigungsplaner im Eco-Modus

Um den Pool 1–2 Wochen lang mit einer Akkuladung sauber zu halten, wählen Sie den Eco-Modus und lassen Sie den Roboter im Wasser. Sie können den gewünschten Reinigungsplan des Eco-Modus in der App auswählen. Am Ende des Programms nehmen Sie den Poolreiniger heraus, spülen den Filterkorb aus und laden die Batterie wieder auf.

Es gibt 3 Eco-Modi:

Halbe Woche (vollständige Abdeckung): 2 Sitzungen à 90 Minuten alle 72 Stunden

Ganze Woche (vollständige Abdeckung): 3 Sitzungen à 60 Minuten alle 72 Stunden

2 Wochen (nur Boden): 6 Sitzungen à 40 Minuten alle 48 Stunden



Reinigungsmodus

Wählen Sie den Zyklus entsprechend den Anforderungen Ihres Pools aus:

Vollständige Abdeckung: Reinigt den Poolboden, die Wände, die Wasserlinie und die Treppen.

Nur Boden: Reinigt den Poolboden.

Reinigungsplaner im Eco-Modus: Siehe "Eco-Modus" oben. Wählen Sie den gewünschten Plan in der App.

Extra sauber Modus: Intensivreinigung mit stärkerer Saugleistung, aber kürzerem Zyklus.



Fehlermeldung des Roboters

Falls ein Fehler auftritt, zeigt die Startseite der App die letzte Fehlermeldung an. Tippen Sie darauf, und die App führt Sie durch die Fehlerbehebung.

Die App ist kompatibel mit folgenden Geräten:

- Apple (iOS): Version 10 und höher – iPhone, iPad, iPod
- Android: Betriebssystem Version 5 und höher

6.2 Wählen Sie die bevorzugte Homing-Wand

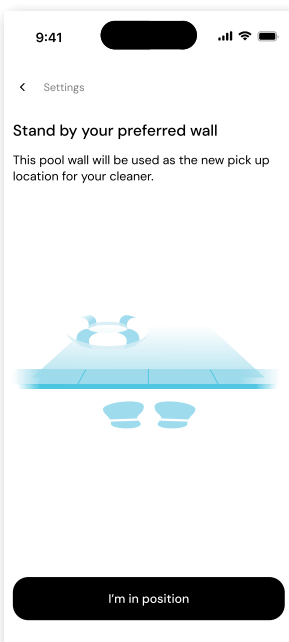

Am Ende des Reinigungszyklus des Roboters merken Sie sich, **an welcher Wand der Roboter angehalten hat und auf das Herausnehmen gewartet hat.** Dies ist die aktuelle Homing-Wand, an der der Roboter darauf wartet, herausgenommen zu werden. Falls Sie die Homing-Wand ändern möchten, stellen Sie sich neben Ihre bevorzugte Poolwand, mit Blick auf den Pool. Tippen Sie auf die 3 Punkte auf der Startseite, um zu den Einstellungen zu gelangen. Wählen Sie „Homing-Wand“. Tippen Sie auf „**Ich bin in Position**“.

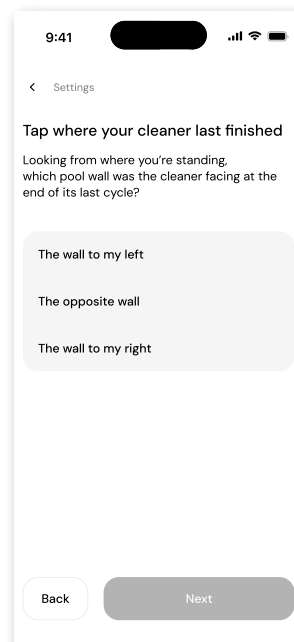

Wählen Sie die Wand aus, an der der Roboter seinen letzten Zyklus beendet hat. Falls der Pool nicht rechteckig ist, wählen Sie ungefähr die Position, an der der Roboter geparkt hat.

HINWEIS: Diese Funktion nutzt einen Kompass. Der Roboter kehrt zur ungefähren Position zurück, die basierend auf dem Kompass ausgewählt wurde.

7. FEHLERBEHEBUNG IN DER Maytronics One™ APP

Symptom	Mögliche Ursache	Korrekturmaßnahme
Die Maytronics One™-App kann nicht mit dem Poolroboter gekoppelt werden.	<ul style="list-style-type: none"> • Bluetooth® auf einem Ihrer Geräte ist entweder AUS oder nicht aktiviert. • Das Mobiltelefon ist zu weit vom Roboter entfernt. • Die Standortverfolgung des Mobiltelefons ist AUS. Sie haben bei der Installation der App nicht die erforderlichen Berechtigungen erteilt. 	<ul style="list-style-type: none"> • Schalten Sie Bluetooth® in Ihrem Smartphone aus und wieder ein. Für iOS - Gehen Sie zu Einstellungen → Bluetooth®. • Gehen Sie näher an den Roboter heran. • Smartphone-Standort einschalten • Überprüfen Sie, ob das Roboterladegerät gut verbunden ist und ob die Bluetooth®-Funktion Ihres Mobiltelefons nach Geräten in der Nähe sucht. • Versuchen Sie, die Maytronics One™-App zu deinstallieren und neu zu installieren und alle Berechtigungen zu erteilen. Wenn Ihr Roboter immer noch nicht gefunden wird, versuchen Sie, Ihr Mobiltelefon neu zu starten. • Wenn keine der oben genannten Fehlerbehebungen hilft, wenden Sie sich an wecare@maytronics.com
Das Wi-Fi® bleibt nicht verbunden. Es funktioniert über Bluetooth®, wenn Sie in der Nähe des Roboters sind, verliert jedoch häufig die Wi-Fi®-Verbindung.	<ul style="list-style-type: none"> • Der Wi-Fi®-Router wechselt zwischen den Frequenzen 2,4 und 5 GHz, was zu Verbindungsabbrüchen führt, wenn die 2,4-GHz-Frequenz verloren geht. • Das Wi-Fi®-Signal ist zu schwach, um die Verbindung aufrechtzuerhalten. 	<ul style="list-style-type: none"> • Das Gerät verbindet sich nur mit der standardmäßigen 2,4-GHz-Wi-Fi®-Frequenz. Wenn Sie einen Dual- oder Quad-Band-Router haben, trennen Sie zur Vermeidung von Verbindungsproblemen die Netzwerke und vergeben Sie unterschiedliche Namen für die 2,4- und 5-GHz-Netzwerke. Konsultieren Sie Ihren Internetanbieter oder sehen Sie sich die Anweisungen für Ihren spezifischen Router online an. • Wenn das Signal in der Nähe des Netzteils nicht stark genug ist, um problemlos ein Online-Video zu streamen, sollten Sie einen 2,4-GHz-Wi-Fi®-Extender installieren.

Symptom	Korrekturmaßnahme
Der Roboter lässt sich nicht über die App einschalten.	<ul style="list-style-type: none"> • Stellen Sie sicher, dass der Roboter vollständig aufgeladen ist und alle drei LEDs grün leuchten. • Nachdem Sie den Roboter eingeschaltet haben, setzen Sie ihn ins Wasser. Er ist so konzipiert, dass er außerhalb des Wassers nicht funktioniert.

8. FEHLERBEHEBUNG DES POOLREINIGUNGSROBOTERS

Symptom	Möglicher Grund	Korrekturmaßnahme
Der Roboter startet NICHT.	<ul style="list-style-type: none"> • Ein Gegenstand steckt in den Zahnriemen oder Rädern fest. • Ein Gegenstand oder ein Haar steckt im Laufrad fest. • Der Roboter ist nicht vollständig aufgeladen. • Der Roboter ist außerhalb des Wassers. • Die rote Fehleranzeige-LED leuchtet. 	<ul style="list-style-type: none"> • Entfernen Sie den Gegenstand vorsichtig von den Zahnriemen oder Rädern. • Reinigen Sie das Laufrad. (siehe Abschnitt 4.1). • Akku zu 100 % aufladen – 3 grüne Balken. • Setzen Sie den Roboter innerhalb von 30 Sekunden nach dem Start ins Wasser. • Überprüfen Sie die App auf eine Fehlermeldung und folgen Sie den Anweisungen zur Fehlerbehebung. • Wenn keine der oben genannten Fehlerbehebungen hilft, wenden Sie sich an wecare@maytronics.com
Der Roboter bewegt sich im Kreis.	<ul style="list-style-type: none"> • Verstopfter Filterkorb. • Fremdkörper stecken im Laufradgehäuse oder im Laufraddeckel fest. • Ein Gegenstand steckt in den Zahnriemen oder Rädern fest. • Die Oberfläche des Beckens ist für dieses Robotermodell zu glatt. • Algenbildung oder Poolwasser entspricht nicht den Spezifikationen. 	<ul style="list-style-type: none"> • Reinigen Sie den Filterkorb. Er sollte weiß sein und sich sauber anfühlen. Wenn er braun oder grün ist, reinigen Sie ihn mit einem Schlauch. Wenn er braun bleibt, ist es möglicherweise Zeit für einen Ersatzfilter. • Reinigen Sie das Laufrad (siehe Abschnitt 4.1). • Entfernen Sie den Gegenstand vorsichtig von den Zahnriemen oder Rädern. • Sorgen Sie für die richtige Poolchemie und die richtigen Wasserbedingungen.
Der Roboter wird nicht richtig aufgeladen.	<ul style="list-style-type: none"> • Die Wandsteckdose funktioniert nicht. • Ein Gegenstand oder Schmutz verhindert eine korrekte Verbindung zwischen dem Ladegerät und dem Roboter. • Der Roboter ist zu heiß oder zu kalt, um richtig aufgeladen zu werden. • Er wurde nicht lange genug aufgeladen. 	<ul style="list-style-type: none"> • Das Ladegerät zeigt eine grüne LED, wenn es Strom aus der Steckdose erhält. Testen Sie die Steckdose mit einem anderen Gerät oder versuchen Sie, den Roboter an einer funktionierenden Steckdose aufzuladen. • Stellen Sie sicher, dass die Ladeanschlüsse am Roboter und am Ladegerät sauber sind. • Laden Sie ihn im Schatten oder in einem Raum auf. Im Sommer sollten Sie versuchen, ihn nachts aufzuladen. • Es kann bis zu 4.5 Stunden dauern, bis er vollständig aufgeladen ist.
Der Roboter dreht sich nicht oder bewegt sich nur in eine Richtung.	<ul style="list-style-type: none"> • Fremdkörper stecken im Laufradgehäuse oder im Laufraddeckel fest. 	<ul style="list-style-type: none"> • Reinigen Sie das Laufrad (siehe Abschnitt 4.1).
Der Roboter bewegt sich, reinigt den Pool jedoch nicht.	<ul style="list-style-type: none"> • Verstopfter Filterkorb. • Fremdkörper stecken im Laufradgehäuse oder im Laufraddeckel fest. 	<ul style="list-style-type: none"> • Reinigen Sie den Filterkorb. Er sollte weiß sein. Wenn er braun oder grün ist, reinigen Sie ihn mit einem Schlauch. • Reinigen Sie das Laufrad (siehe Abschnitt 4.1).
Der Roboter klettert nicht die Wände hoch.	<ul style="list-style-type: none"> • Der Filter ist zu voll, um einen ordnungsgemäßen Strahltrieb an der Wand zu ermöglichen. • Fremdkörper stecken im Laufradgehäuse fest. • Die Beckenoberfläche ist zu rutschig. • Algen an Wänden. • Ungeeigneter pH-Wert. 	<ul style="list-style-type: none"> • Reinigen Sie den Filter und stellen Sie sicher, dass sich nichts im Laufrad festsetzt. Der Filter sollte weiß sein. Wenn er braun oder grün ist, reinigen Sie ihn mit einem Schlauch. • Reinigen Sie das Laufrad (siehe Abschnitt 4.1). • Erwägen Sie den Kauf einer „Kombi-Bürste in Ihrem lokalen Fachhandel. • Überprüfen Sie den Chemikaliengehalt im Wasser. Die falsche Chemie kann das Algenwachstum fördern und die Wände rutschig machen. Wenn dies der Fall ist, passen Sie die Chemikalien an und schrubben Sie die Wände.
Als ich ankam, wartete der Roboter nicht an der Wasserlinie. Er ist in der Nähe einer Wand.	Am Ende jedes Zyklus wartet der Roboter auf dem Boden neben seiner Ausgangswand.	<ul style="list-style-type: none"> • Wenn der Clicker mehr als 3 Sekunden lang im Wasser geschüttelt wird, klettert der Roboter hoch und wartet 1 Minute. • Die Clicker-Funktion ist bis zu 14 Tage nach einem normalen 3-Stunden-Zyklus verfügbar, wenn die Batterie beim Start vollständig geladen war. • Nach dem Eco-Modus oder wenn die Batterie beim Start nicht vollständig geladen war, ist die Clicker-Funktion mindestens 2 Tage lang verfügbar. • Wenn der Roboter nach 1 Minute Wartezeit nicht entnommen wird, klettert er herunter und wendet sich einer anderen Wand zu. Beim nächsten Einsatz des Clickers im Wasser wird der Roboter eine andere Wand hinaufklettern.

Wenn diese Anleitung zur Fehlerbehebung Ihr Problem nicht lösen konnte, wenden Sie sich an den Kundendienst: **wecare@maytronics.com**

9. LAGERUNG AUSSERHALB DER SAISON

Vor der Lagerung außerhalb der Saison empfehlen wir, den Akku auf ca. 50 % aufzuladen (2 grüne Balken im Akkuanzeigefeld).

Empfohlener Lagertemperaturbereich: -10°C – 40°C.

Wenn Sie den Roboter an einem heißen Ort aufbewahren, kann der Akku beschädigt werden.

Laden Sie den Roboter nach der Lagerung außerhalb der Saison vollständig auf.

10. KONTAKT ZUM MAYTRONICS-KUNDENDIENST

Nordamerika

- ☎ US 1-888-365-7446
- ☎ Canada 1-855-634-8572
- ✉ customersupport@maytronicsus.com

Frankreich

- ☎ +33 (0)4 42 98 14 90
- ✉ support@maytronics.fr

Australien, Neuseeland, Südafrika

- ☎ 1 300 693 657
- ✉ infoau@maytronics.com

Andere Länder/ Maytronics Hauptsitz

- ☎ 00 800 69694141
(Gebührenfreie Telefonnummer)
- ☎ 00 972 77 96 14 204
(Internationaler anruf)
- ✉ wecare@maytronics.com